

Dokumentation

Öl-Wasser-Trenner für Kondensat - Typ UFS SUPERPLUS ... -



1. Inhalt

1. Inhalt	1
2. Funktion	1
3. Sicherheit	1
4. Anwendung	1
5. Technische Daten	1
6. Abmessungen	2

2. Funktion

Eine Druckentlastungskammer trennt Kondensat und Druckluft. Anschließend läuft das Kondensat durch eine Sedimentationsstufe, welche zu Reinigungszwecken leicht entnehmbar ist. Der nächste Aufbereitungsschritt ist ein Koaleszenzfilter, er entlastet mit seiner Öl abscheidenden Funktion die folgenden Schritte und hier insbesondere die Adsorptionsstufen.

Frei aufschwimmendes Öl wird in einen Kanister abgezogen. Der letzte Aufbereitungsschritt ist die Adsorption der letzten verbliebenen Öltröpfchen durch Aktivkohle - zum Schutz der Aktivkohle ist dieser sogar noch ein Voradsorber aus oleophilem Material vorgeschaltet. Nach der Aktivkohleadsorption tritt das Wasser an der Rückseite des Gerätes aus.

3. Sicherheit

Die Aktivkohle ist durch einen Voradsorber geschützt.

Ein gelber Schwimmer warnt vor einer beginnenden Verblockung der Aktivkohle durch zu hohe Ölbeaufschlagung.

Die Filtratqualität wird mit einem einfachen Trübungsvergleich beurteilt.

4. Anwendung

UFS SUPERPLUS bereitet Druckluft-Kondensate auf einleitkonforme Grenzwerte auf.

5. Technische Daten

Merkmale:	Nutzen:
Koaleszenzfilter	Der Koaleszenzfilter verbessert die Ölabscheidung: längeres Einhalten gesetzlicher Einleitgrenzwerte und längere Lebensdauer der Aktivkohle
Auslegung	Die großzügig bemessenen Behältervolumina erlauben lange Verweilzeiten: sehr gute Schwerkraftseparation des Kondensates. Großzügig bemessene Adsorbervolumina - Aktivkohle und Voradsorber - ermöglichen lange Wartungsintervalle, sicheres Einhalten gesetzlicher Einleitgrenzwerte und geringe Betriebskosten
Service-label auf dem Anlagendeckel	Das Label beschreibt die Wartung der Anlage: wasserbeständig, unverlierbar

Max. Kompressorleistung für gemäßigtes Klima				
UFS-SUPERPLUS	Schrauben- und Rotationsverdichter mit Öleinspritzung		Kolbenverdichter	
	Turbinen- und VDL-Öl	Synthetik- und VCL-Öl	Turbinenöl	Synthetik- und VDL-Öl
5	1,5	1	1	0,5
10N	3	2,5	2	1
15N	3 - 6	2,5 - 4,5	2 - 3,5	1 - 1,5
30N	6 - 12	4,5 - 9	3,5 - 7	1,5 - 3

Max. Kompressorleistung für tropisches Klima				
UFS-SUPERPLUS	Schrauben- und Rotationsverdichter mit Öleinspritzung		Kolbenverdichter	
	Turbinen- und VDL-Öl	Synthetik- und VCL-Öl	Turbinenöl	Synthetik- und VDL-Öl
5	1	0,7	0,5	0,3
10N	2	1,5	1	0,7
15N	2 - 4	1,5 - 3,5	1 - 2	0,7 - 1
30N	4 - 8	3,5 - 6	2 - 4	1 - 2

UFS SUPERPLUS	Nom. Kompressorleistung
	Nm³/h
5	120
10N	250
15N	450
30N	900

Materialien:	
Behälter	PE-LLD, recyclebar
Filter / Demister	PUR-Schaum
Adsorber	PP Aktivkohle

Temperaturbereich:	
ohne Heizung	+1°C bis +60°C
mit Heizung	-25°C bis +60°C

Öl-Wasser-Trenner für Kondensat

Gem. DIN 38409 H18 ist jeder Betrieb verpflichtet das im Kondensat gebundene Öl fachgerecht zu entsorgen. Durch den Einsatz des Öl-Wasser-Trenners können Sie Ihr Kondensat bequem vom Öl trennen und so den Wasseranteil dem normalen Abwasser beimischen. Es muß nur noch das separierte Öl entsorgt werden (wesentlich reduzierte Entsorgungskosten).

Typ	Installierbare Verdichterleistung			Behältervolumen	Typ Austauschfilter
	m³/h*	kW	Anschluß		
UFS SUPERPLUS 5	120	11	1/2"	25 Liter	Kohle UFS-SP 5
UFS SUPERPLUS 10	250	22	1"	50 Liter	Kohle UFS-SP 10
UFS SUPERPLUS 15	450	45	1"	75 Liter	Kohle UFS-SP 15
UFS SUPERPLUS 30	900	90	1"	150 Liter	Kohle UFS-SP 30

größere Systeme auf Anfrage
* bezogen auf 1 bar abs. und 20°C



6. Abmessungen

Typ	Abmessungen								Volumina				Versandgewicht kg
	A	B	C	D	E	F	G	H	Behälter	Aktivkohle	Voradsorber	Ölbehälter	
	mm	mm	mm	mm	mm	mm	mm	mm	Liter	Liter	Liter	Liter	
5	555	345	320	505	100	380	145	100	25	3,1	0,9	2,5	8,5
10N	655	445	430	610	60/120	400	250	170	50	8	3,2	5	19,5
15N	735	495	560	670	60/120	465	275	170	75	12	3,8	10	23,5
30N	840	680	510	790	60/120	555	145	170	150	2x11	4,9	20	35

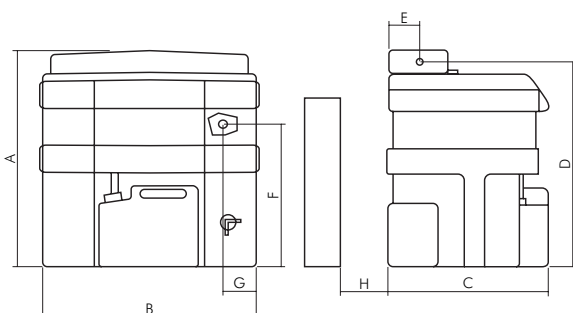

Alle Angaben verstehen sich als unverbindliche Richtwerte! Für nicht schriftlich bestätigte Datenauswahl übernehmen wir keine Haftung. Druckangaben beziehen sich, soweit nicht anders angegeben, auf Flüssigkeiten der Gruppe II bei +20°C.